

Denia Dining Esstisch

Lieferumfang

- 1 × Tischplatte, 1 × Fußrahmen, 4 × Tischbeine,
- 1 × Rohrsteckschlüssel, 4 × Sechskantschraube, 4 × Beilagscheibe,
- 1 × Torxschlüssel, 4 × Senkkopfschraube

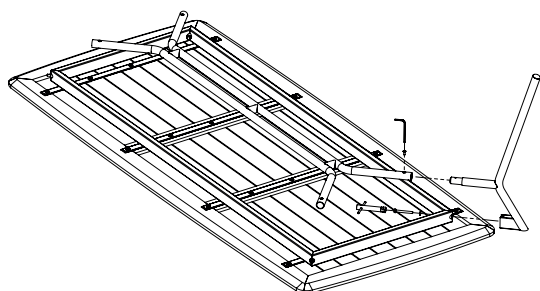

Anleitung

Legen Sie den Tisch mit der Tischplatte nach unten auf eine weiche, ebene Unterlage.

Montieren Sie ein Tischbein an den Rahmen der Tischplatte und den Fußrahmen wie dargestellt. Ziehen Sie alle Schrauben vorerst nur leicht an.

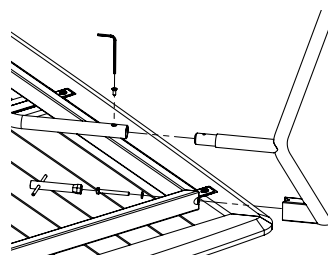
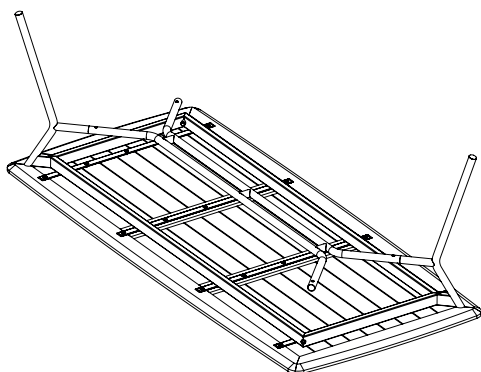

Montieren Sie im nächsten Schritt das gegenüberliegende Tischbein wie oben beschrieben.

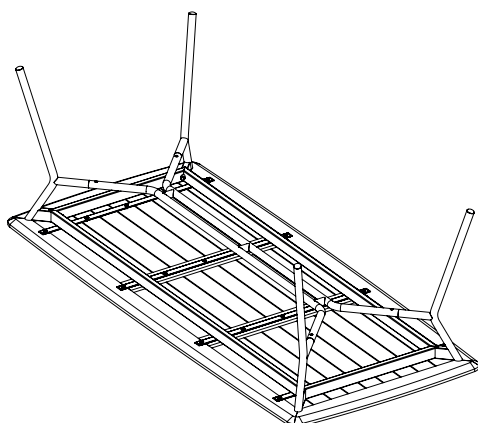

Wiederholen Sie den Vorgang für die zwei verbleibenden Tischbeine.

Anschließend ziehen Sie alle Schrauben des Fußrahmens fest. Gehen Sie dabei über Kreuz vor.

Abschließend ziehen Sie alle Schrauben zum Befestigen des Gestells an der Tischplatte fest. Gehen Sie auch hierbei über Kreuz vor.

Denia Dining Table

Scope of delivery

1 × tabletop, 1 × apron, 4 × table legs,
1 × pipe socket spanner, 4 × hexagon bolt, 4 × flat washer, 1 × torx spanner, 4 × countersunk screw

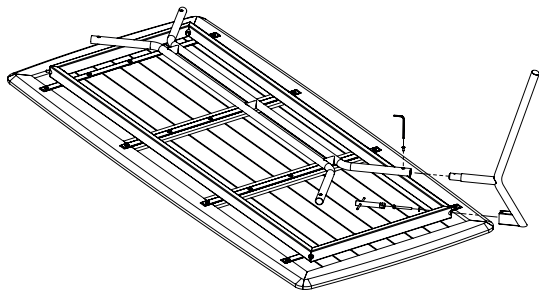

Instructions

Place the table bottom side up on a soft surface.

Mount a table leg to the frame of the tabletop and apron as shown. Tighten all bolts only slightly for now.

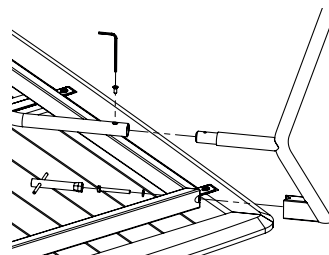
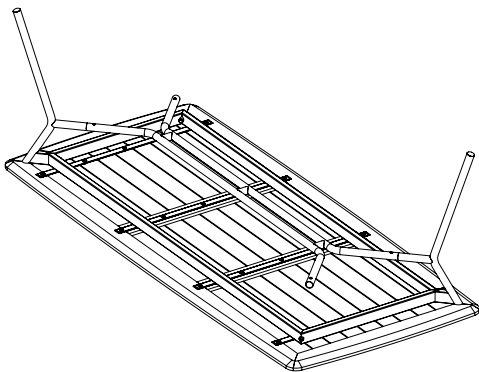

Next, mount the table leg opposite the first one as described above.

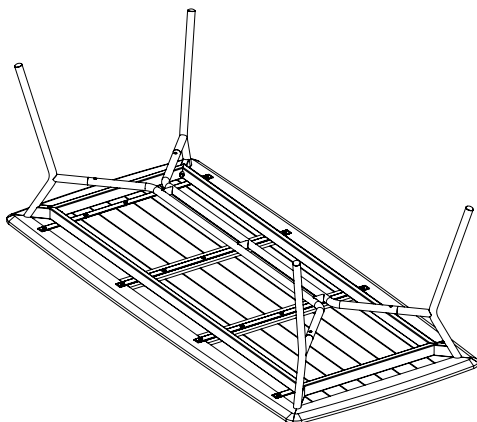

Repeat the procedure for the two remaining table legs.

Then tighten all the bolts of the apron. Proceed in a criss-cross fashion.

Next tighten all bolts to attach the bracket to the tabletop. Proceed in a criss-cross fashion here too.